

## Leistungskriterien

Schließkraft (mit Schließkraftanzeige, stufenlos einstellbar)	Größe nach EN	2 – 4
Türbreite	≤ 1.100 mm	■
Abmessungen	Länge in mm	215
	Bautiefe in mm	32
	Höhe in mm	57
DIN-L / R		■
Endschlag (stufenlos einstellbar)		■
Schließgeschwindigkeit (stufenlos einstellbar)		■
max. Türöffnungswinkel (*Abhängig von der Falzgeometrie der Tür Bodenstopper ist zu setzen!)		120°*
Geprüft nach EN		<b>EN 1154</b>
Feuer - und Rauchschutztüren geeignet (keine Zulassung bei Kopfmontage auf Bandgegenseite, innenliegend ITS)		<b>F</b>
nach EU-Richtlinien zertifiziert		<b>CE</b>
Barrierefreies Bauen		<b>DIN 18040</b> <b>DIN SPEC 1104</b>

- Ja
- Nein
- Option



Holztür



Stahltür



Profiltür

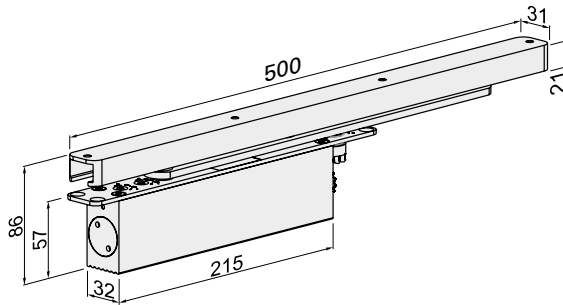

Bemaßung: Beispiel ECO ITS 420 mit Gleitschiene ECO IS 21

## ECO ITS 420

Der ECO ITS 420 ist speziell für leichte Innentüren bis 80 kg und mit einem max. Öffnungswinkel von 120° konzipiert. Durch seine Getriebekonstruktion ist er als Pendelschließer sowohl DIN-L als auch DIN-R einsetzbar. Die Schließkrafteinstellung erfolgt von oben und ist dadurch auch im eingebauten Zustand möglich.

Der ECO ITS 420 hat ein stark abfallendes Öffnungsmoment und erfüllt damit die Vorgaben an barrierefreies Bauen (**DIN 18040** und **DIN SPEC 1104**).

# Bestellinformation

## ECO ITS 420 ■ innenliegender Türschließer

### Produktinformation

- ECO ITS 420 für den Einbau in Holz-, Profilrahmentüren aus Aluminium-, Stahl- und Stahlblechtüren mit einer Türstärke von  $\geq 42$  mm. Die sehr schlanke Bauweise (Tiefe 32 mm) ermöglicht einen problemlosen und unsichtbaren Einbau in das Türblatt, ohne Doppelung oder Verstärkung
- Sehr guter Begehkomfort durch stark abfallendes Öffnungsmoment
- Einstellung der Schließkraft im eingebauten Zustand problemlos möglich
- Einfaches Handling beim Einstellen von Schließgeschwindigkeit und Endschlag, auch im eingebauten Zustand
- Standardmäßige Auslieferung mit Vorjustierung auf Schließkraft-Größe **EN 3**
- Gleitschienen ECO IS ab Seite 135

### Lieferung:

Schließerkörper, Stulpblech, Hebelarm, Gelenkschraube und Distanzstück

### Artikelnummern

#### ECO ITS 420



ECO ITS 420 (inkl. Hebelarm)	Falzmaß (Nusslänge)	Art.-Nr.
ECO ITS 420	8 – 12 mm	5030028265
ECO ITS 420	12 – 16 mm	5030050579

### Drehmomentverlauf beim ECO ITS 420

Der ECO ITS 420 erfüllt alle europäischen Normen für barrierefreies Bauen mit Anforderungen an leichtgängige Türen mit stark abfallendem Öffnungsmoment und hohem Wirkungsgrad:

Deutschland:

**DIN Spec 1104**, Deutsche Fassung CEN/TR 15894

**DIN 18040** - Barrierefreies Bauen (bis EN 4)

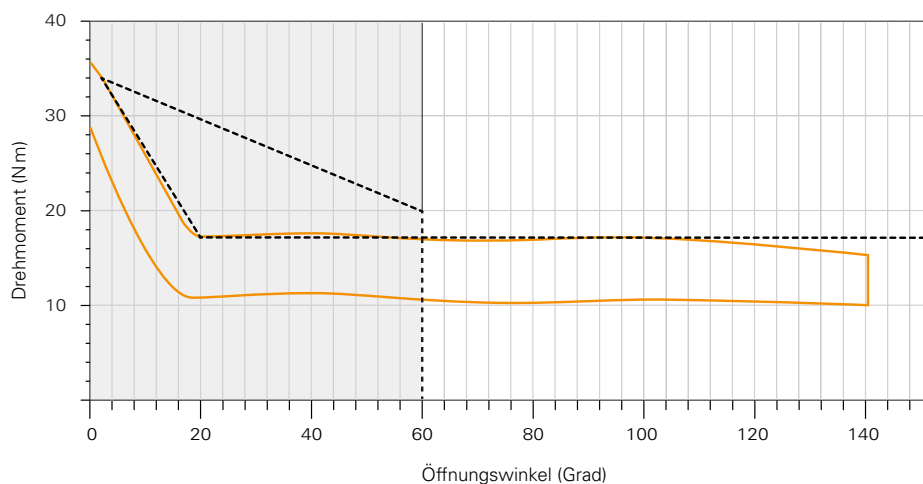

**ECO Schulte GmbH & Co. KG**

Iserlohner Landstraße 89

D-58706 Menden

Telefon +49 2373 9276 - 0

Telefax +49 2373 9276 - 40

[info@eco-schulte.de](mailto:info@eco-schulte.de)

[www.eco-schulte.de](http://www.eco-schulte.de)

Unser Kompendium stellt eine Zusammenstellung aller Produkte aus unserem Leistungsspektrum dar. Diese unterliegen jeweils verschiedenen Lieferklassen. Enthaltene Sondervarianten werden dabei häufig kundenindividuell hergestellt und bedingen teilweise längere Bereitstellungszeiten und Mindestabnahmemengen. Gerne berät Sie hierzu unser Kunden-Service-Center.

## ■ SYSTEMTECHNIK FÜR DIE TÜR

