

# Montageanleitung

## Rastfestellgestänge

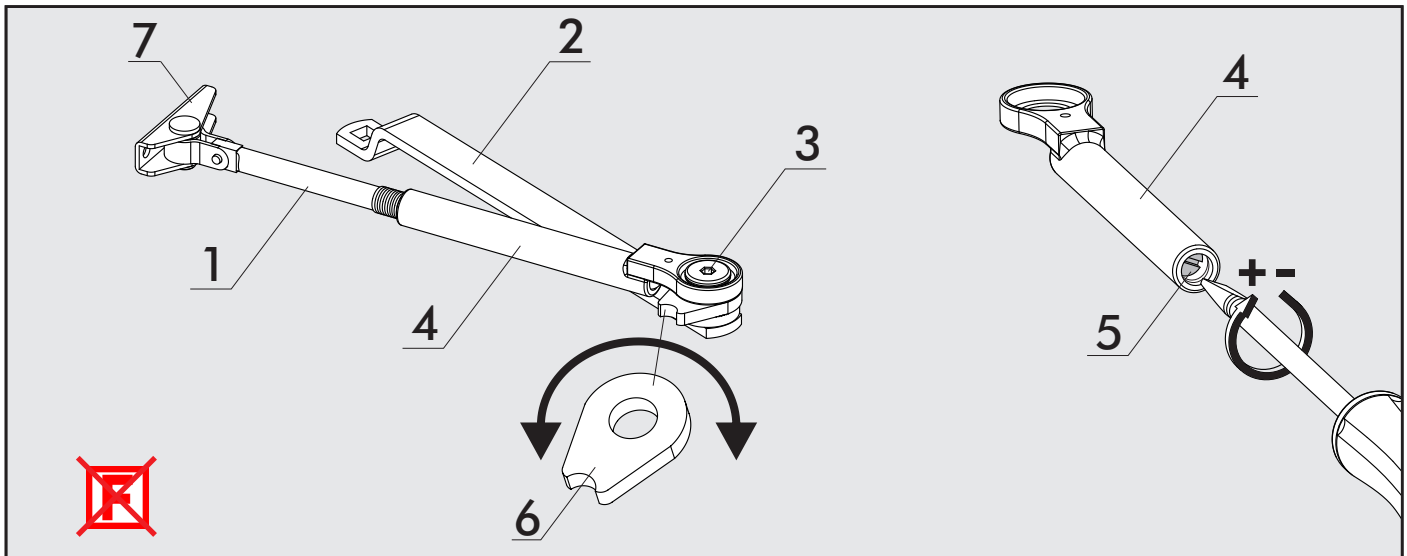

### Stückliste

1. Arm A
2. Arm B
3. Schraube
4. Verbindungsarm
5. Einstellschraube
6. Rastplatte
7. Haltebock

### Einstellung des Öffnungswinkels

1. Schraube (3) mit einem Innensechskantschlüssel SW 5 ca. eine Umdrehung lösen und die Tür auf die Position stellen, in welcher diese später gehalten werden soll. Rastplatte (6) dreht sich hierbei in der Verzahnung mit. Einstellbereich 70° - 130°.
2. Schraube (3) anziehen.
3. Tür durch Öffnen und Schließen prüfen.

### Einstellung der Haltekraft

1. Arm A (1) vom Verbindungsarm (4) lösen.
2. Verdrehen Sie mit Hilfe eines Schraubendrehers die Schlitzschraube (5) im Verbindungsarm (4) nach links bzw. rechts, um die gewünschte Haltekraft einzustellen.
3. Verbinden Sie Arm A (1) mit Verbindungsarm (4).
4. Prüfen Sie durch Öffnen und Schließen der Tür die Haltekraft.

Bei Türen mit Falz kann es erforderlich sein, dass man ein Distanzstück unter den Haltebock legen muss (Nicht im Lieferumfang enthalten).

### ■ SYSTEMTECHNIK FÜR DIE TÜR